

PART8

TERMINAL BLOCK







단자대

단자대

414	단자대 인덱스
418	고정식 단자대
427	CT형 단자대
429	조립식 단자대
433	2단형 조립식 단자대
434	면취부/레일취부형 단자대
437	단자대 고정 레일

단자대

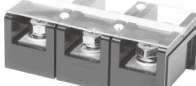
고정식 단자대

	모델명	정격전류	재질	적합전선 (mm ²)	인증	
	KH-6010	10A	몸체 : Pheno(흑색) 커버 : ABS(투명) 단자 : 황동 번호판 : PVC(백색)	2.5		
	KH-6020	20A		4		
	KH-6030	30A		6		
	KH-6045	45A		16		
	KH-6060	60A		25		
	KH-60100	100A		50		
	KH-60150	150A		70		
	KH-60200	200A		120		
	KH-60300	300A		몸체 : Pheno(흑색) 커버 : ABS(투명) 단자 : 황동 번호판 : PVC(백색)	185	
	KH-60400	400A			185	

TERMINAL BLOCK



고정식 단자대

	모델명	정격전류	재질	적합전선 (mm ²)	인증
	KH-60500	500A	몸체 : Phenol(흑색) 커버 : ABS(투명) 단자 : 황동 번호판 : PVC(백색)	300	
	KH-60630	630A	몸체 : Phenol(흑색) 커버 : ABS(투명) 단자 : 순동 번호판 : PVC(백색)	300	
	KH-60700	700A	몸체 : Phenol(흑색) 커버 : ABS(투명) 단자 : 순동 번호판 : PVC(백색)	300	

CT 형 단자대

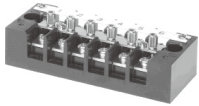
	모델명	정격전류	재질	적합전선 (mm ²)	인증
	KH-6015-C	15A	몸체 : Phenol(흑색) 단자 : 황동 번호판 : PVC(백색)	16	

조립식 단자대

	모델명	정격전류	재질	적합전선 (mm ²)	인증
	KH-6110S	10A	몸체 : Noryl(흑색) 커버 : PC(투명) 단자 : 황동 번호판 : PVC(백색)	1.5	 승인제품
	KH-6115S	15A		2.5	
	KH-6120S	20A	몸체 : PC(흑색)	4	
	KH-6130	30A	커버 : PC(투명) 단자 : 황동	6	
	KH-6160	60A	번호판 : PVC(백색)	25	

A 파워 스위치

B 캠 스위치

C 세이프티 스위치

D 제어용 스위치

E 리미트 스위치

F 마이크로 스위치

G 발판 스위치

H 단자대

I 콘트롤 박스

J 보호카바

단자대

2 단형 조립식 단자대

	모델명	정격전류	재질	적합전선 (mm ²)	인증
	KH-6215	15A	몸체 : PC(흑색) 커버 : PC(투명) 단자 : 황동 번호판 : PVC(백색)	2.5	CE 승인제품



면취부 / 레일취부용 단자대

	모델명	정격전류	재질	적합전선 (mm ²)	인증
	KH-65100	100A	몸체 : Noryl(흑색) 커버 : PC(투명) 단자 : 황동 번호판 : PC(백색)	50	UL CE 승인제품
	KH-65200	200A		120	
	KH-65350	350A		240	

단자대 고정 레일

	모델명	재질	인증
	KH-TBR-2	알루미늄	

신형 단자대

	모델명	정격전류	재질	적합전선 (mm ²)	인증
	KTS-C (3P,4P)	10A	몸체 : Nylon Glass 25% 단자 : 황동	2	
	KTS-P (3P,4P)				

TERMINAL BLOCK

신형 단자대

	모델명	정격전류	재질	적합전선 (mm ²)	인증
	KTB4300	20A	터미널 블록 : Nylon 플러그 바디 : ABS 케이스 : Fe 커버 : PC	2.5	
	KTB-4320	20A	플러그 바디 : ABS 손잡이 : 아세탈 플러그 가드 : Nylon		

신형 단자대

	모델명	정격전류	재질	적합전선 (mm ²)	인증
	KH-6130CT	30A		4	

A 파워 스위치

B 캠 스위치

C 세이프티 스위치

D 제어용 스위치

E 리미트 스위치

F 마이크로 스위치

G 발판 스위치

H 단자대

I 콘트롤 박스

J 보호카바

단자대

고정식 단자대

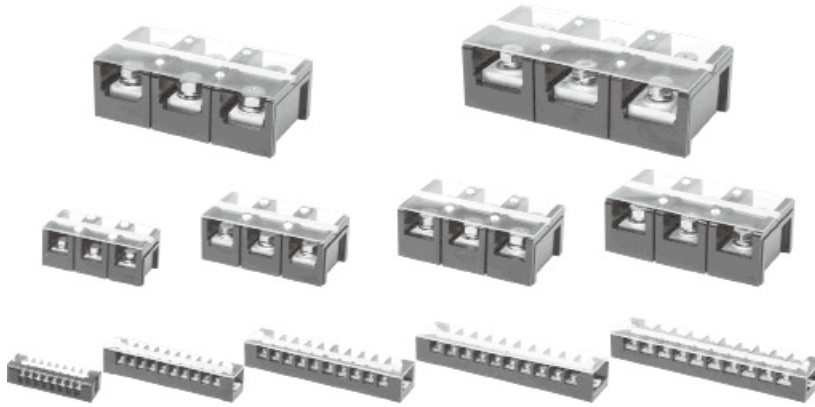

형명식별법

KH -6030-3P

회사명	KOINO  건흥전기 주식회사	
제품명	60	고정식 단자대
전류용량	10	10A
	20	20A
	30	30A
	45	45A
	60	60A
	100	100A
	150	150A
	200	200A
	300	300A
	400	400A
	500	500A
	630	630A
	700	700A
형식 (극수)	3P	
	4P	
	6P	
	8P	
	10P	
	12P	
	15P	
	20P	

■ 스테인레스형은 주문에 의하여 생산합니다 .

TERMINAL BLOCK

고정식 단자대



KH-6010

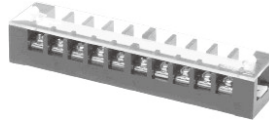

KH-6020

전기적 특성 및 재질

구분	형명	KH-6010	KH-6020
정격절연전압		600V	600V
정격통전전류		10A	20A
절연저항		100MΩ 이상	
내전압		2,500VAC 1 분간	
적용적합전선		2.5 mm ²	4 mm ²
단자볼트		M3	M4
연결단자	E	10.0mm	10.0mm
	F	Ø3.1 이상	Ø4.1 이상
	W	6.8mm 최대	8.3mm 최대
	L	20.6mm 이상	21.5mm 이상
재질		몸체 : Phenol(흑색)	
		커버 : ABS(투명)	
		단자 : 황동	
		번호판 : PVC(백색)	

배선용 단자

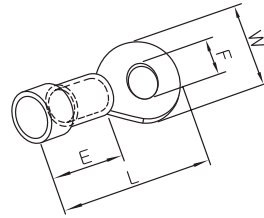

외형치수도

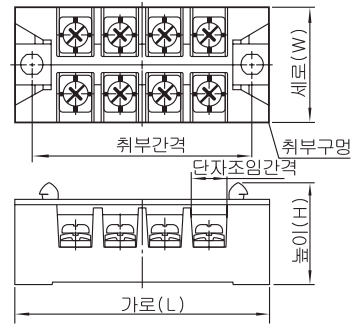

외형치수

형명	구분	정격전류 / 형식	취부 간격 (mm)	단자 조임부 간격 (mm)	취부 구경 (Ø)	외형치수 (mm)			중량
						가로 (L)	세로 (W)	높이 (H)	
KH-6010-10		10A 10P	104	7	5	113	23	27	약 72g
KH-6020-3		20A 3P	45	8.5	5	54	30	27	약 47g
KH-6020-4		20A 4P	57	8.5	5	66	30	27	약 58g
KH-6020-6		20A 6P	80	8.5	5	89	30	27	약 82g
KH-6020-8		20A 8P	103	8.5	5	112	30	27	약 103g
KH-6020-10		20A 10P	127	8.5	5	136	30	27	약 127g
KH-6020-12		20A 12P	151	8.5	5	160	30	27	약 152g
KH-6020-15		20A 15P	187	8.5	5	196	30	27	약 185g
KH-6020-20		20A 20P	242	8.5	5	251	30	27	약 245g

A 파워 스위치

B 캠 스위치

C 세이프티 스위치

D 제어용 스위치

E 리미트 스위치

F 마이크로 스위치

G 발판 스위치

H 단자대

I 콘트롤 박스

J 보호카바

단자대

고정식 단자대



KH-6030



KH-6045

전기적 특성 및 재질

구분	형명	KH-6030	KH-6045
정격절연전압		600V	600V
정격통전전류		30A	45A
절연저항		100MΩ 이상	
내전압		2,500VAC 1 분간	
적용적합전선		6 mm ²	16 mm ²
단자볼트		M4.5	M5
연결단자	E	14.5mm	14.5mm
	F	Ø4.6 이상	Ø5.1 이상
	W	9.8mm 최대	12mm 최대
	L	26.5mm 이상	26.5mm 이상
재질		몸체 : Phenol(흑색)	
		커버 : ABS(투명)	
		단자 : 황동	
		번호판 : PVC(백색)	

배선용 단자

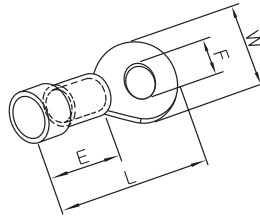

외형치수도

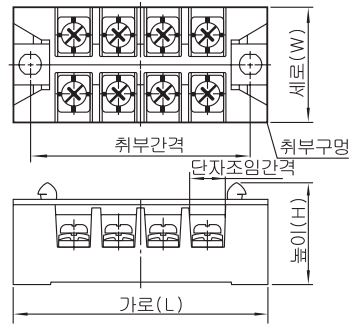

외형치수

형명	구분	정격전류 / 형식	취부 간격 (mm)	단자 조임부 간격 (mm)	취부 구경 (Ø)	외형치수 (mm)			중량
						가로 (L)	세로 (W)	높이 (H)	
KH-6030-3		30A 3P	50.8	10	5	60	33	27	약 63g
KH-6030-4		30A 4P	64	10	5	73	33	27	약 77g
KH-6030-6		30A 6P	90.4	10	5	100	33	27	약 110g
KH-6030-10		30A 10P	144	10	5	156	33	27	약 172g
KH-6045-10		45A 10P	163	12.2	5	171	36	27	약 235g

TERMINAL BLOCK

고정식 단자대

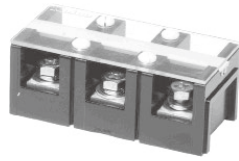

KH-6060

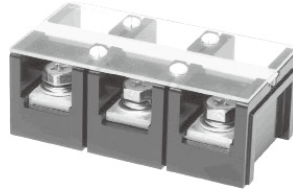

KH-60100

전기적 특성 및 재질

구분	형명	KH-6060	KH-60100
	정격절연전압	600V	600V
	정격통전전류	60A	100A
	절연저항	100MΩ 이상	
	내전압	2,500VAC 1 분간	
	적용적합전선	25 mm ²	50 mm ²
	단자볼트	M6	M8
연결단자	E	14.5mm 이상	20.5mm 이상
	F	Ø6.1 이상	Ø8.1 이상
	W	16.8mm 최대	22.3mm 최대
	L	35.5mm 이상	50.5mm 이상
재질	몸체	Phenol(흑색)	
	커버	ABS(투명)	
	단자	황동	
	번호판	PVC(백색)	

배선용 단자

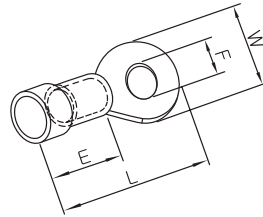

외형치수도

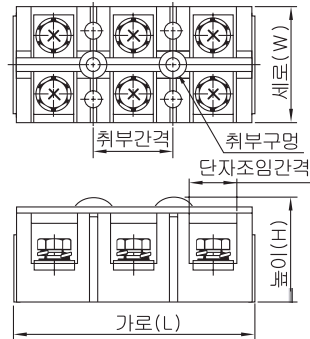

외형치수

구분 형명	정격전류 / 형식	취부 간격 (mm)	단자 조임부 간격 (mm)	취부 구경 (Ø)	외형치수 (mm)			중량
					가로 (L)	세로 (W)	높이 (H)	
KH-6060-3	60A 3P	28	16	5.2	85	40	36	약 142g
KH-6060-4	60A 4P	57	16	5.2	113	40	36	약 190g
KH-60100-3	100A 3P	35	23	6.5	105	56	41.5	약 300g
KH-60100-4	100A 4P	70	23	6.5	140	56	41.5	약 406g

A 파워 스위치

B 캠 스위치

C 세이프티 스위치

D 제어용 스위치

E 리미트 스위치

F 마이크로 스위치

G 발판 스위치

H 단자대

I 콘트롤 박스

J 보호카바

단자대

고정식 단자대

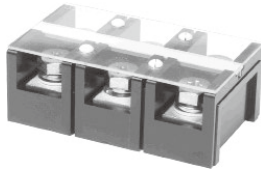

KH-60150

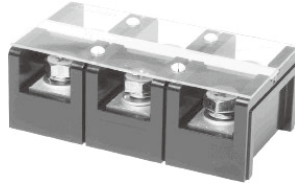

KH-60200

전기적 특성 및 재질

구분	형명	KH-60150	KH-60200
정격절연전압		600V	600V
정격통전전류		150A	200A
절연저항		100MΩ	
내전압		2,500VAC 1 분간	
적용적합전선		70 mm ²	120 mm ²
단자볼트		M10	M10
연결단자	E	20.5mm	20.5mm
	F	Ø10.1 이상	Ø10.1 이상
	W	22.3mm 최대	28.9mm 최대
	L	45.5mm 이상	45.5mm 이상
재질		몸체 : Phenol(흑색)	
		커버 : ABS(투명)	
		단자 : 황동	
		번호판 : PVC(백색)	

배선용 단자

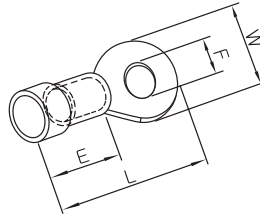

외형치수도

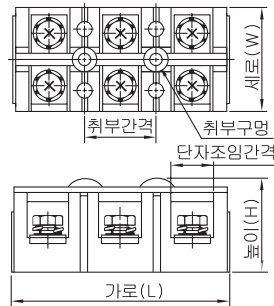

외형치수

구분 형명	정격전류 / 형식	취부 간격 (mm)	단자 조임부 간격 (mm)	취부 구경 (Ø)	외형치수 (mm)			중량
					가로 (L)	세로 (W)	높이 (H)	
KH-60150-3	150A 3P	38.5	22.5	7.2	116	68	45.5	약 499g
KH-60150-4	150A 4P	77	22.5	7.2	154.5	68	45.5	약 690g
KH-60200-3	200A 3P	45	28.8	7.2	135	73	49.5	약 591g
KH-60200-4	200A 4P	90	28.8	7.2	180	73	49.5	약 796g

TERMINAL BLOCK

고정식 단자대

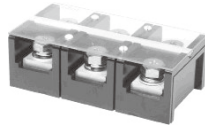

KH-60300

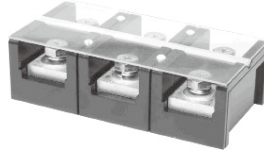

KH-60400

전기적 특성 및 재질

구분	형명	KH-60300	KH-60400
정격절연전압		600V	600V
정격통전전류		300A	400A
절연저항		100MΩ 이상	
내전압		2,500VAC 1 분간	
적용적합전선		185 mm ²	185 mm ²
단자볼트		M12	M12
연결단자	E	25.5mm	25.5mm
	F	Ø12.2 이상	Ø12.2 이상
	W	36.5mm 최대	36.5mm 최대
	L	55.5mm 이상	55.5mm 이상
재질		몸체 : Phenol(흑색)	
		커버 : ABS(투명)	
		단자 : 황동	
		번호판 : PVC(백색)	

배선용 단자

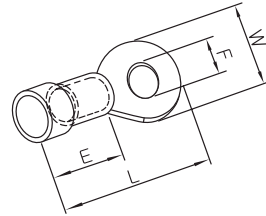

외형치수도

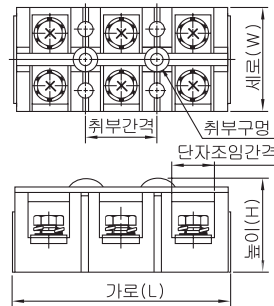

외형치수

형명	구분	정격전류 / 형식	취부 간격 (mm)	단자 조임부 간격 (mm)	취부 구경 (Ø)	외형치수 (mm)			중량
						가로 (L)	세로 (W)	높이 (H)	
KH-60300-3		300A 3P	52	37	8.5	155	83	54	약 939g
KH-60300-4		300A 4P	104	37	8.5	208	83	54	약 1,278g
KH-60400-3		400A 3P	52	37	8.5	155	83	54	약 1,010g
KH-60400-4		400A 4P	104	37	8.5	208	83	54	약 1,370g

A 파워 스위치

B 캠 스위치

C 세이프티 스위치

D 제어용 스위치

E 리미트 스위치

F 마이크로 스위치

G 발판 스위치

H 단자대

I 콘트롤 박스

J 보호카바

단자대

고정식 단자대

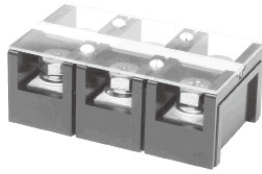

KH-60500

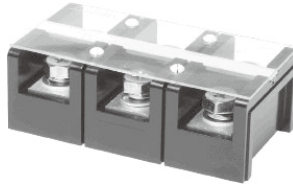

KH-60630

전기적 특성 및 재질

구분	형명	KH-60500	KH-60630
정격절연전압		600V	600V
정격통전전류		500A	630A
절연저항		100MΩ	
내전압		2,500VAC 1 분간	
적용적합전선		300 mm ²	300 mm ²
단자볼트		M12	M12
연결단자	E	20.0mm	20.0mm
	F	Ø12.2 이상	Ø12.2 이상
	W	44.5mm 최대	44.5mm 최대
	L	65.5mm 이상	66.5mm 이상
재질		몸체 : Phenol(흑색)	
		커버 : ABS(투명)	
		단자 : 황동	단자 : 순동
		번호판 : PVC(백색)	

배선용 단자

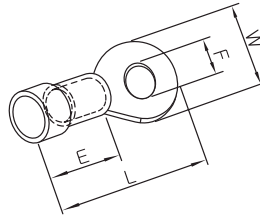

외형치수도

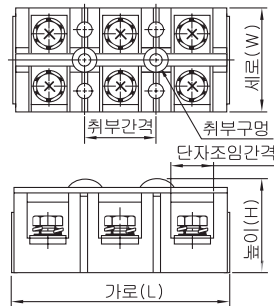

외형치수

구분	정격전류 / 형식	취부 간격 (mm)	단자 조임부 간격 (mm)	취부 구경 (Ø)	외형치수 (mm)			중량
					가로 (L)	세로 (W)	높이 (H)	
KH-60500-3	500A 3P	65	45	8.5	194	97.5	59.5	약 1,615g
KH-60500-4	500A 4P	130	45	8.5	260	97.5	59.5	약 2,163g
KH-60630-3	630A 3P	65	45	8.5	194	97.5	59.5	약 2,030g
KH-60630-4	630A 4P	130	45	8.5	260	97.5	59.5	약 2,730g

TERMINAL BLOCK

고정식 단자대

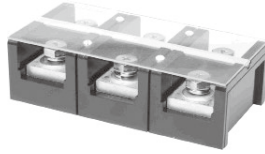

KH-60700

전기적 특성 및 재질

구분	형명	KH-60700
	정격절연전압	600V
	정격통전전류	700A
	절연저항	100MΩ
	내전압	2,500VAC 1 분간
	적용적합전선	300 mm ²
	단자볼트	M12
연결단자	E	20.0mm
	F	Ø12.2 이상
	W	44.5mm 최대
	L	66.5mm 이상
재질	몸체	Phenol(흑색)
	커버	ABS(투명)
	단자	순동
	번호판	PVC(백색)

배선용 단자

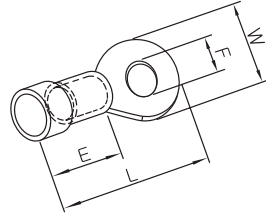

외형치수도

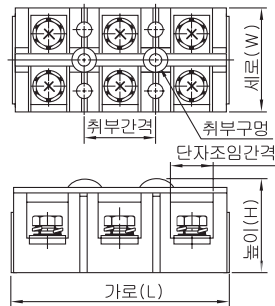

외형치수

형명	구분	정격전류 / 형식	취부 간격 (mm)	단자 조임부 간격 (mm)	취부 구경 (Ø)	외형치수 (mm)			중량
						가로 (L)	세로 (W)	높이 (H)	
KH-60700-3		700A 3P	65	45	8.5	194	97.5	59.5	약 2,270g
KH-60700-4		700A 4P	130	45	8.5	260	97.5	59.5	약 3,030g

A 파워 스위치

B 캠 스위치

C 세이프티 스위치

D 제어용 스위치

E 리미트 스위치

F 마이크로 스위치

G 발판 스위치

H 단자대

I 콘트롤 박스

J 보호카바

단자대

단자부 외형치수도

KH-6010

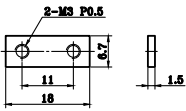

KH-6020

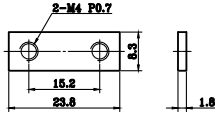

KH-6030

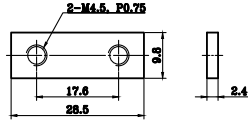

KH-6045

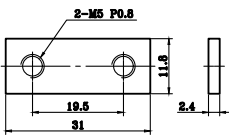

KH-6060

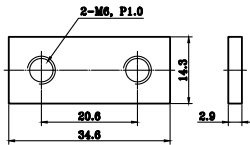

KH-60100

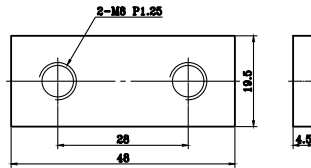

KH-60150

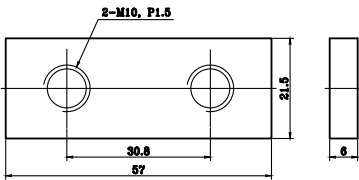

KH-60200

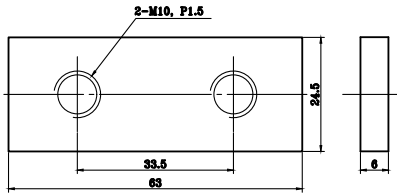

KH-60300, KH-60400

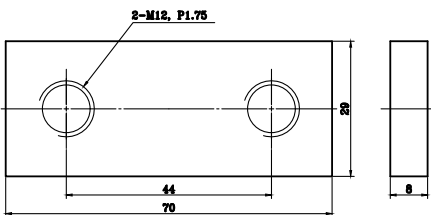

KH-60500, KH-60630, KH-60700

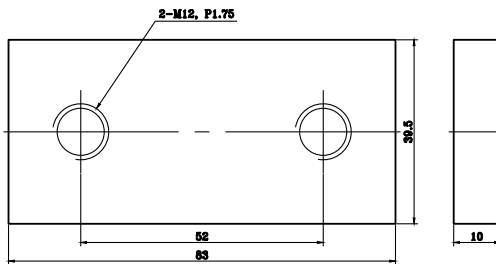

TERMINAL BLOCK

C.T.(Common Terminal) 단자형 단자대

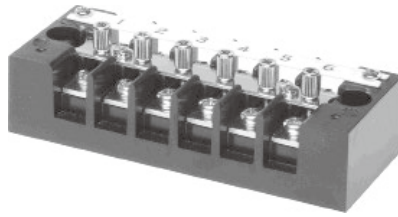

KH-6015-C

형명식별법

KH -6015-C

회사명	KOINO  건흥전기 주식회사	
제품명	60	고정식 단자대
전류용량	15	15A
형식	C : C.T. 단자형	

전기적 특성 및 재질

구분	형명	KH-6015-C
정격절연전압		600V
정격통전전류		15A
절연저항		100MΩ 이상
내전압		2,500VAC 1 분간
적용적합전선		16 mm ²
단자볼트		M5
연결단자	E	10.0mm 이상
	F	Ø5.1 이상
	W	12.7mm 최대
	L	23.0mm 이상
재질		몸체 : Phenol(흑색)
		단자 : 황동
		번호판 : PVC(백색)
중량		약 270g

배선용 단자

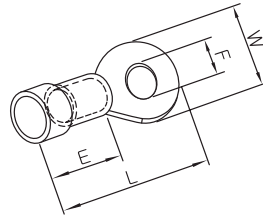

A 파워 스위치

B 캠 스위치

C 세이프티 스위치

D 제어용 스위치

E 리미트 스위치

F 마이크로 스위치

G 발판 스위치

H 단자대

I 콘트롤 박스

J 보호카바

단자대

외형치수도

KH-6015-C

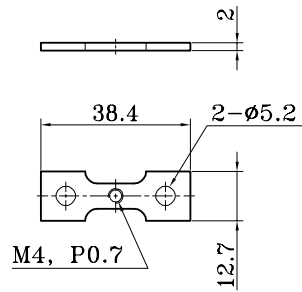
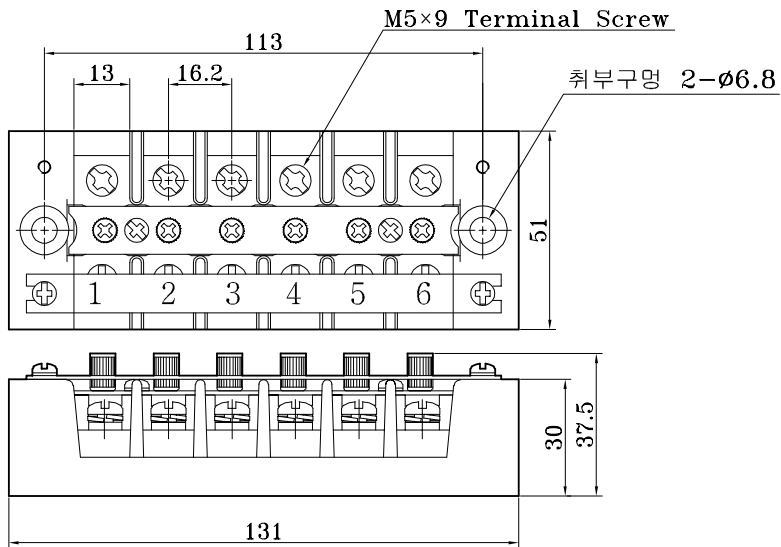

조립식 단자대

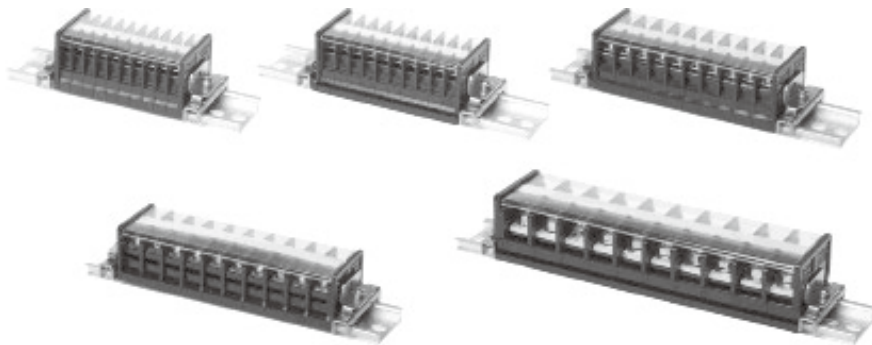

- A 파워 스위치
- B 캠 스위치
- C 세이프티 스위치
- D 제어용 스위치
- E 리미트 스위치
- F 마이크로 스위치
- G 발판 스위치
- H 단자대
- I 콘트롤 박스
- J 보호카바

형명식별법

KH -6130-S

	회사명	KOINO 건축전기 주식회사	
	제품명	61	조립식 단자대
	전류용량	10	10A
		15	15A
		20	20A
		30	30A
		60	60A
	전류용량 형식	무표시	스프링 동작방식이 아닌것
		S	터미널스크류 스프링 동작방식

조립식 단자대

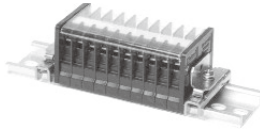

KH-6110S



KH-6115S

전기적 특성 및 재질

구분	형명	KH-6110S	KH-6115S
정격절연전압		600V	600V
정격통전전류		10A	15A
절연저항		100MΩ 이상	
내전압		2,500VAC 1 분간	
적용적합전선		1.5 mm ²	2.5 mm ²
단자볼트		M3	M3.5
연결단자	E	10mm 이상	10mm 이상
	F	Ø3.1 이상	Ø3.6 이상
	W	5.7mm 최대	6.7mm 최대
	L	21.0mm 이상	21.0mm 이상
재질		몸체 : Noryl(흑색)	
		커버 : PC(투명)	
		단자 : 황동	
		번호판 : PVC(백색)	
중량		약 6.5g	약 7.7g
취득인증		CE : EN 60947-1 / 60947-7-1	

특징

- CE 인증
- 단자대 및 세퍼레이터, 스톱퍼를 임의의 위치에서 탈착 가능합니다.
- 배선연결시 터미널 스크류를 분리할 경우 내부 스프링에 의해 터미널 스크류가 동작하며 완전히 풀렸을 경우도 터미널 스크류가 탈락되지 않는 구조로 되어 있습니다.

배선용 단자

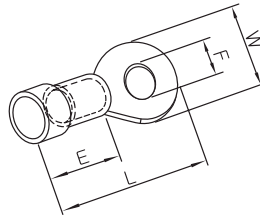

단자 및 단자대 외형치수

구분	A	B	C	D	E	F	G	H
KH-6110S	5.7	1	24	M3	7X(N-1)+60	7X(N-1)+13	37.5	39
KH-6115S	6.6	1	25	M3.5	8X(N-1)+61	8X(N-1)+14	37.5	39

외형치수도

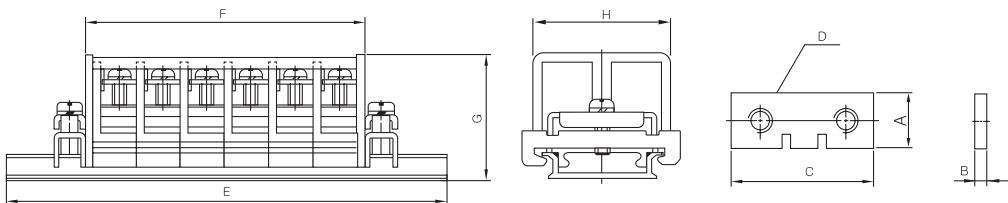

조립식 단자대

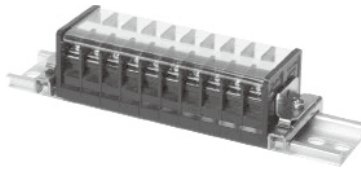

KH-6120S

전기적 특성 및 재질

구분	형명	KH-6120S
	정격절연전압	600V
	정격통전전류	20A
	절연저항	100MΩ 이상
	내전압	2,500VAC 1 분간
	적용적합전선	4 mm ²
	단자볼트	M4
연결단자	E	14mm 이상
	F	Ø4.1 이상
	W	8.3mm 최대
	L	27.0mm 이상
재질		몸체 : Noryl(흑색)
		커버 : PC(투명)
		단자 : 황동
		번호판 : PVC(백색)
	중량	약 12g
	취득인증	CE : EN 60947-1 / 60947-7-1

특징

- CE인증
- 단자대 및 세퍼레이터, 스톱퍼를 임의의 위치에 서 탈착 가능합니다.
- 배선연결시 터미널 스크류를 분리할 경우 내부 스프링 에 의해 터미널 스크류가 동작하며 완전히 풀렸을 경우도 터미널 스크류가 탈락되지 않는 구조로 되어 있습니다.

배선용 단자

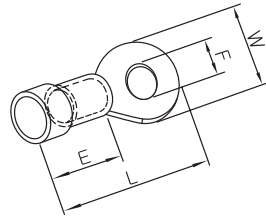

단자 및 단자대 외형치수

구분	A	B	C	D	E	F	G	H
형명								
KH-6120S	8.5	1.6	27.5	M4	10.7X(N-1)+63	10.7X(N-1)+16	37.5	39

외형치수도

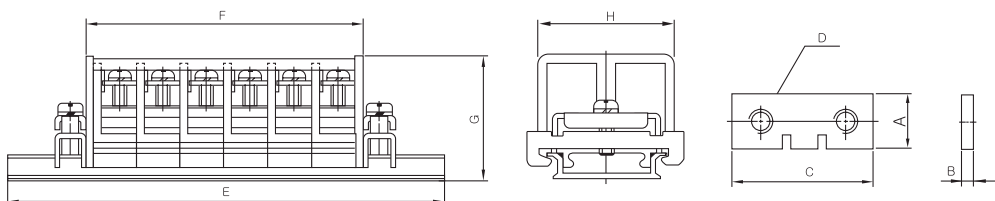

조립식 단자대



KH-6130



KH-6160

전기적 특성 및 재질

구분	형명	KH-6130	KH-6160
정격절연전압		600V	600V
정격통전전류		30A	60A
절연저항		100MΩ 이상	
내전압		2,500VAC 1 분간	
적용적합전선		6 mm ²	25 mm ²
단자볼트		M4.5	M6
연결단자	E	14.0mm 이상	14.5mm 이상
	F	Ø4.6 이상	Ø6.1 이상
	W	9.8mm 최대	13.6mm 최대
	L	27.0mm 이상	30.0mm 이상
재질		몸체 : Noryl(흑색)	
		커버 : PC(투명)	
		단자 : 황동	
		번호판 : PVC(백색)	
중량		약 15g	약 31g
취득인증		CE : EN 60947-1 / 60947-7-1	

특징

- CE인증
- 단자대 및 세퍼레이터, 스톱퍼를 임의의 위치에서 탈착이 가능합니다.

배선용 단자

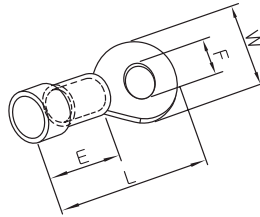

단자 및 단자대 외형치수

구분	A	B	C	D	E	F	G	H
KH-6130	9.8	2.4	28.5	M4.5	12.5X(N-1)+65	12.5X(N-1)+18	35.5	39
KH-6160	14.5	3	35	M6	17X(N-1)+70	17X(N-1)+24	41.5	45

외형치수도

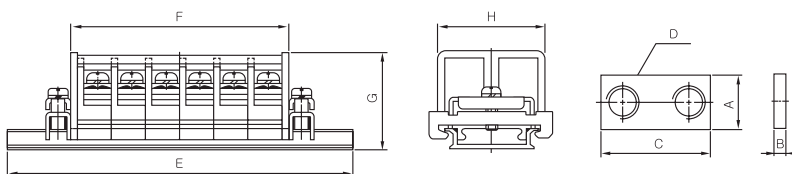

2 단형 조립식 단자대

특징

- CE 승인제품
- 2 단식으로 되어 있으므로 2 회로 배선을 상, 하로 동시에 설치 할수 있습니다.
- 기본단자대와 동일한 면적에서 2 배로 배선 설치가 가능합니다.



KH-6215

형명식별법

KH -6215

회사명	KOINO 건흥전기 주식회사	
제품명	62	2 단형 조립식 단자대
전류용량	15	15A

전기적 특성 및 재질

구분	형명	KH-6215
	정격절연전압	600V
	정격통전전류	15A
	절연저항	100MΩ 이상
	내전압	2,500VAC 1 분간
	적용적합전선	2.5 mm ²
	단자볼트	M3.5
연결단자	E	10.0mm 이상
	F	Ø3.6 이상
	W	6.8mm 최대
	L	21.0mm 이상
재질	몸체	Noryl(흑색)
	커버	PC(투명)
	단자	황동
중량		약 21g
취득인증		CE : EN 60947-1 / 60947-7-1

외형치수도

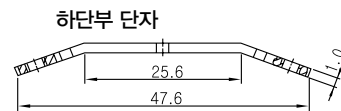
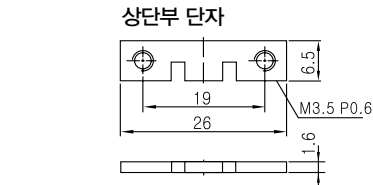
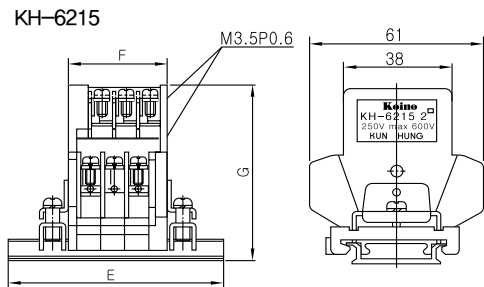

배선용 단자

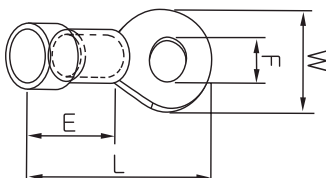

구분	E	F	G
형명	8.5X(N-1)+66	8.5X(N-1)+18	63

A 파워 스위치

B 캠 스위치

C 세이프티 스위치

D 제어용 스위치

E 리미트 스위치

F 마이크로 스위치

G 발판 스위치

H 단자대

I 콘트롤 박스

J 보호카바

단자대

면취부형 / 레일 취부형 단자대

특징

- CE 인증
-  인증
- 면취부 또는 DIN 레일 취부형으로 구분
- 2P, 3P 및 4P 제품이 있습니다.

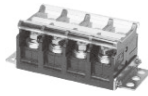

KH-65100

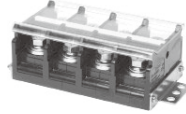

KH-65200

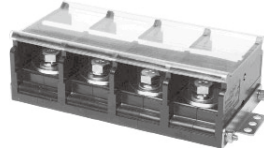

KH-65350

형명식별법

KH -65100 R-3P

	회사명	KOINO  건흥전기 주식회사	
	제품명	65	면취부형 / 레일취부형 단자대
	전류용량	100	100A
		200	200A
		350	350A
취부방법	무표시	면 취부방식	
	R	레일 취부방식	
형식 (극수)	2P		
	3P		
	4P		

전기적 특성 및 재질

구분 \ 형명		KH-65100	KH-65200	KH-65350
정격절연전압		600V	600V	600V
정격통전전류		100A	200A	350A
절연저항		100MΩ 이상		
내전압		2,500VAC 1 분간		
적용적합전선		50 mm ²	120 mm ²	240 mm ²
단자볼트		M8	M10	M12
연결단자	E	12.5mm 이상	17.5mm 이상	18.5mm 이상
	F	Ø8.4 이상	Ø10.5 이상	Ø13.0 이상
	W	22mm 최대	22mm 최대	28.5mm 최대
	L	43mm 이상	50mm 이상	56mm 이상
재질		몸체 : Noryl(흑색)		
		커버 : PC(투명)		
		단자 : 황동		
		번호판 : PC(백색)		
중량	약 71g	약 149g	약 248g	
취득인증	CE : EN 60947-1 / 60947-5-1 UL/CUL : UL1059 , CSA C22.2 NO158			

TERMINAL BLOCK



단자 및 단자대 외형치수

구분 형명	A	B	ØC	L1	L2	W	H	터미널 치수			
								T1	T2	T3	T4
KH-65100-2P	77	23	8	55	93	63	52.5	22.5	4	50.2	9
KH-65100-3P	103	23	8	81	119	63	52.5	22.5	4	50.2	9
KH-65100-4P	129	23	8	107	145	63	52.5	22.5	4	50.2	9
KH-65200-2P	100	33	8	78	116	90	61	32.5	4	67.8	10.8
KH-65200-3P	137	33	8	115	153	90	61	32.5	4	67.8	10.8
KH-65200-4P	174	33	8	152	190	90	61	32.5	4	67.8	10.8
KH-65350-2P	142	52	8	119	158	120	75	50.8	4	90	13
KH-65350-3P	199	52	8	176	215	120	75	50.8	4	90	13
KH-65350-4P	256	52	8	233	272	120	75	50.8	4	90	13

외형치수도

면취부형

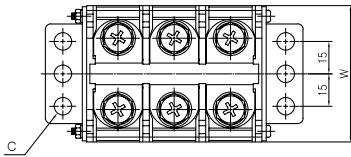

레일취부형

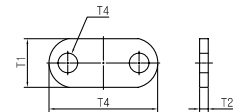
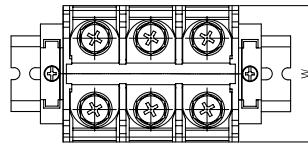

터미널

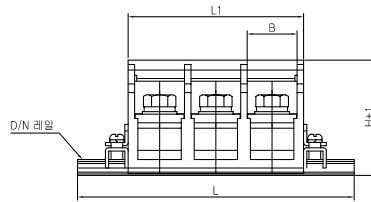
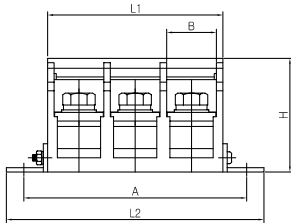

L(레일길이) 계산법 : L1+57

용량	10A	20A	30A	45A	60A	100A	150A	200A	300A	500A	
호칭지름 (mm)	M3	M4	M4.5	M5	M6	M8	M10	M10	M14	M14	
조임 토크	(N.m)	0.5	1.2	2	2	2.5	6	10	10	14	14
	(Kgf.Cm)	5.1	12.2	20.4	20.4	25.5	61.2	102	102	142.86	142.86

A 파워 스위치

B 캡 스위치

C 세이프티 스위치

D 제어용 스위치

E 리미트 스위치

F 마이크로 스위치

G 발판 스위치

H 단자대

I 콘트롤 박스

J 보호카바

단자대

적합전선 및 단자볼트 토크 기준

구분	모델명	용량 (A)	단자볼트	토크기준 (Kgf·cm)	단자간격 (mm)	적합전선 (mm ²)
고정식	KH-6010	10	M3	5	7	2.5
	KH-6015-C	15	M5	8	13	16
	KH-6020	20	M4	12	8.5	4
	KH-6030	30	M4.5	15	10	6
	KH-6045	45	M5	20	12.2	16
	KH-6060	60	M6	25	17	25
	KH-60100	100	M8	61	23	50
	KH-60150	150	M10	102	25.2	70
	KH-60200	200	M10	102	29.5	120
	KH-60300 KH-60400	300 400	M12	142	37	185
	KH-60500 KH-60630 KH-60700	500 630 700	M12	142	45	300
조립식	KH-6110	10	M3	5	5.9	1.5
	KH-6115 KH-6215	15	M3.5	8	7	2.5
	KH-6120	20	M4	12	9	4
	KH-6125	60	M6	25	9	4
	KH-6130	30	M4.5	15	10	6
	KH-6135	35	M4.5	15	10	6
	KH-6160	60	M6	25	14.7	25
	KH-65100	100	M8	61	23	50
	KH-65200	200	M10	102	33	120
	KH-65350	350	M12	142	52	240
	KH-6130CT	60	M5	20	12.5	4

■ 토크 기준은 KS C 2625 : 1990(2011 확인) 판 공업용단자대 조임 토크값을 기준

■ 환산 : N·m / 9.8 x100 =Kgf·cm

TERMINAL BLOCK

단자대 고정 레일

■ 재질 : 알루미늄



KH-TBR-2

외형치수

구분	제품	KH-6130	KH-6110S	KH-6120S	KH-6115S	KH-6160
커버		KH-6110 커버 (1m)				KH-6160 커버 (1m)
번호판		KH-6120 번호판 (1m)	KH-6215 번호판 (1m)			KH-6120 번호판 (1m)
스톱퍼		제품별 각 2EA				

외형치수도

KH-TBR-2

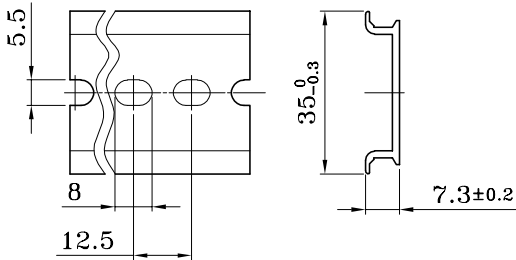

단자대 스톱퍼 (철)

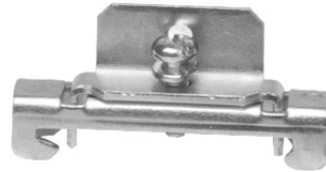

A 파워 스위치

B 캠 스위치

C 세이프티 스위치

D 제어용 스위치

E 리미트 스위치

F 마이크로 스위치

G 발판 스위치

H 단자대

I 콘트롤 박스

J 보호카바

단자대

KTS-P,C 시리즈

특징

- 제품은 전류용 (C), 전압용 (P) 로 구분되어 있습니다 .
- 플러그 (KTP) 삽입시 회로가 열리지 않도록 접촉자를 설치한 안전한 구조로 설계되었습니다
- 단자의 종류는 3P, 4P 로 되어 있으며 , 전면부 색상으로 전류용 (C) 흑색, 전압용 (P) 적색으로 구분할 수 있습니다
- 제품 전면부에서 4 개소의 홀 안에 스크류를 시계방향으로 조일 시 터미널 블록 고정너트가 회전하여 나오면서 패널에 고정시킬 수 있어 탈부착이 용이합니다 .



형명식별법

KTS(W)- □ - □□

회사명	KOINO 건흥전기 주식회사	
제품명	TB	Test Terminal Block
	TP	Terminal Plug
	TS	Terminal Set
방수타입	무표시	IP40
	W	IP65
Type	P	Potential(Red)
	C	Current(Black)
Pole No.	3P	3 Pole
	4P	4 Pole

전기적 특성

구 분	형 명	KTS-P,C	
정 격		250V, 10A	
절연 저항		100MΩ	
내 전 압		2,500VAC (1 분간)	
적용적합전선		2 mm ²	
단자볼트		M4	
연결단자	E	10.0mm	
	F	∅ 4.1 이상	
	W	8.5mm 최대	
	L	21.5mm 이상	

TERMINAL BLOCK

외형치수도

KTS-P, C-3P

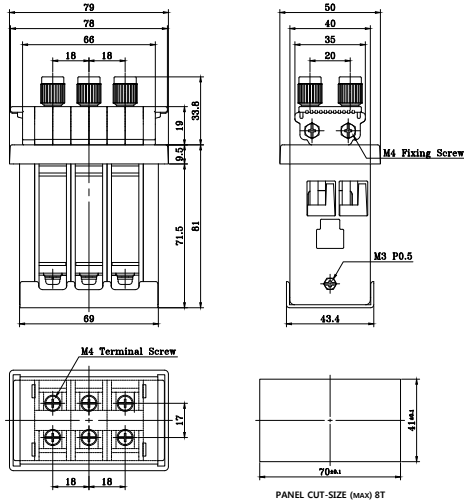

KTS-P, C-P-4P

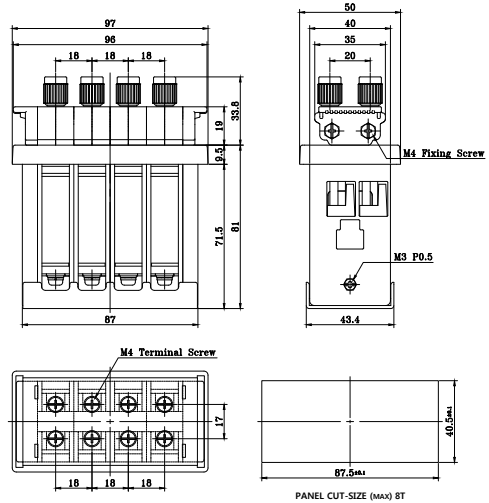

회로도

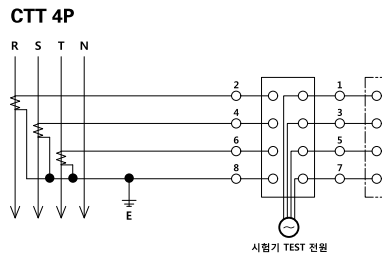
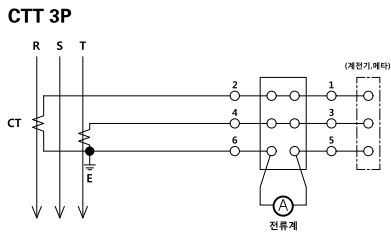
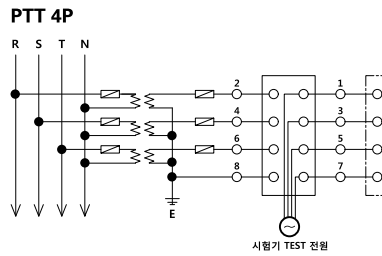
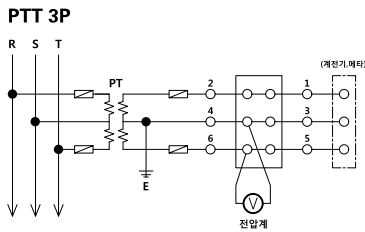

쇼트바

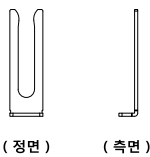

A TYPE

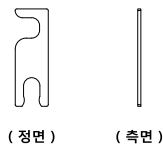

B TYPE

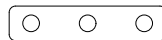

C TYPE (3P 전용)

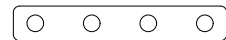

D TYPE (4P 전용)

A 파워 스위치

B 캠 스위치

C 세이프티 스위치

D 제어용 스위치

E 리미트 스위치

F 마이크로 스위치

G 발판 스위치

H 단자대

I 콘트롤 박스

J 보호카바

단자대

KTB4300

특징

- 14 개의 장비 측 단자 (짝수 번호), 14 개의 연결된 반대편 단자 (홀수 번호) 가 있습니다 .
- 13 개의 단자가 서로 연결되어 있으며 , 13 번 14 번 단자는 절연 회로입니다 .
- 회로 배열은 최대 12 개의 독립 회로로 연결 할 수 있습니다 .
- 추가 DC 보조 회로는 13 번과 14 번 단자 쪽으로 절연 링크가 제공됩니다
- 13 번 14 번 단자 회로는 절연 플러그가 제거 될 때 자동으로 열립니다 .



전기적 특성

구 분	형 명	KTB4300
정격절연전압		600V Max.
사용주위온도		-5~+55°C (결빙 되지 않은 상태에서)
사용주위습도		45~85%
정격통전전류		20A
절연저항		100 MΩ
내 전 압		2,500V(60Hz) 에서 1 분간
적용적합전선		2.5 mm ²
단자볼트		M4

외형치수도

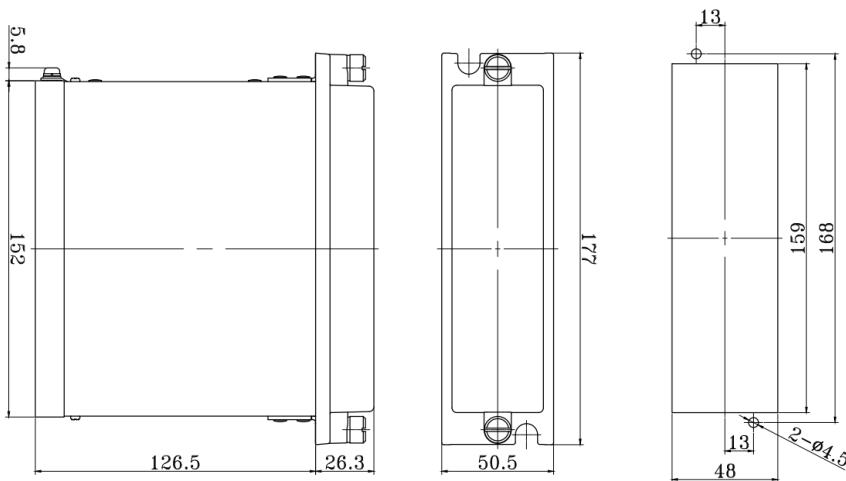

[Panel CUT-OUT]

TERMINAL BLOCK

단자배열 및 회로도

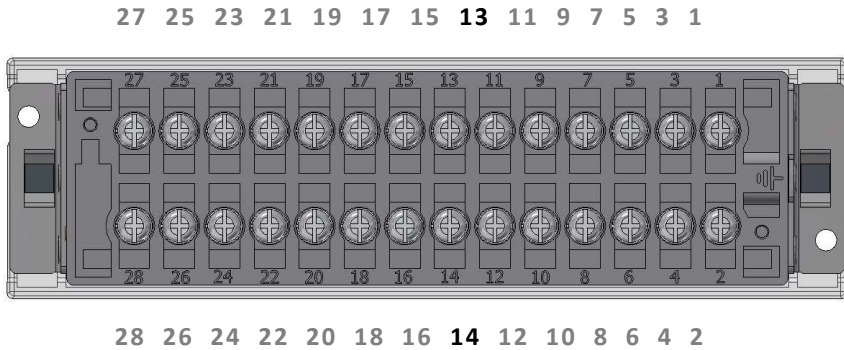

*13번 14번 회로는 절연 회로입니다.

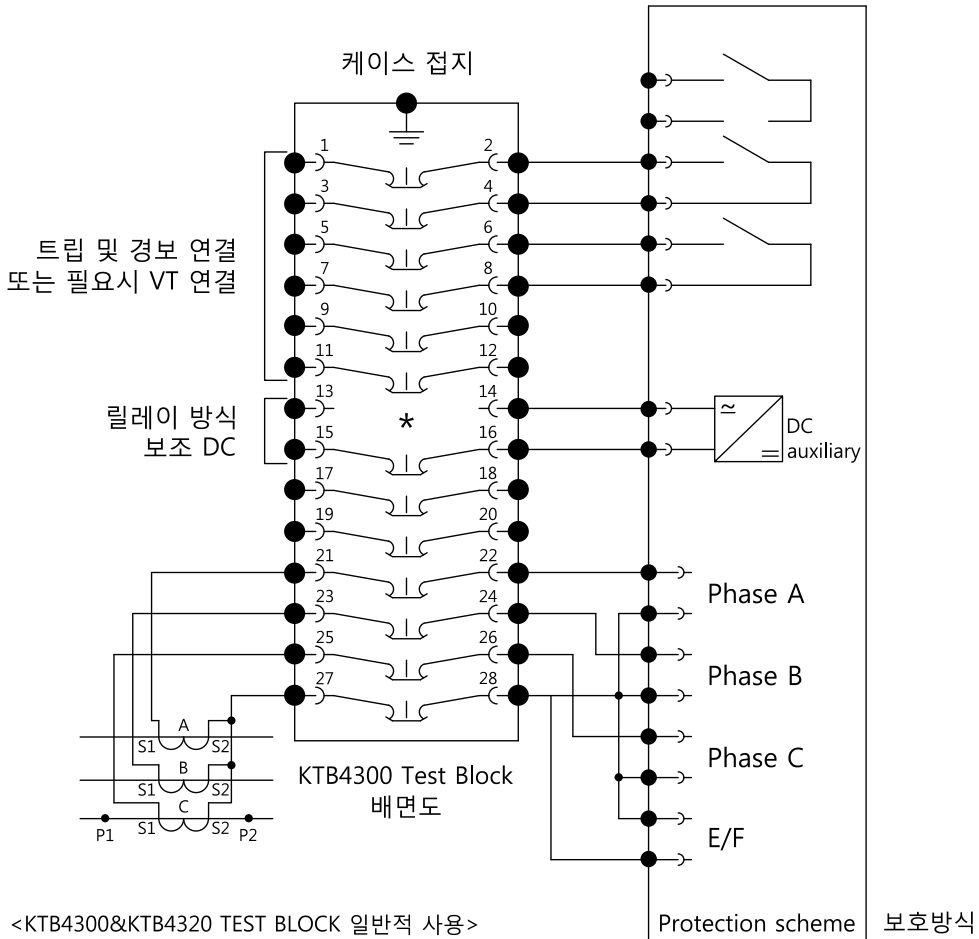

<KTB4300&KTB4320 TEST BLOCK 일반적 사용>
 *KTB4300-A 터미널 13/14는 다른 위치로 연결됩니다.
 KTB4300-B 절연 플러그가 제거되면 단자 13/14가 열립니다.

A 파워 스위치

B 캠 스위치

C 세이프티 스위치

D 제어용 스위치

E 리미트 스위치

F 마이크로 스위치

G 발판 스위치

H 단자대

I 콘트롤 박스

J 보호카바

단자대

KTB4320

특징

- 14 개의 장비 측 단자 (짝수 번호), 14 개의 연결된 반대편 단자 (홀수 번호)가 있습니다.
- 13 개의 단자가 서로 연결되어 있으며, 13 번 14 번 단자는 절연 회로입니다.
- 회로 배열은 최대 12 개의 독립 회로로 연결 할 수 있습니다.
- 추가 DC 보조 회로는 13 번과 14 번 단자 쪽으로 절연 링크가 제공됩니다
- 13 번 14 번 단자 회로는 절연 플러그가 제거 될 때 자동으로 열립니다.



전기적 특성

구 분	형 명	KTB4320
정격절연전압		600V Max.
사용주위온도		-5~+55℃ (결빙 되지 않은 상태에서)
사용주위습도		45~85%
정격통전전류		20A
절연저항		100 MΩ
내 전 압		2,500V(60Hz) 에서 1 분간
적용적합전선		2.5 mm ²
단자볼트		M4

외형치수도

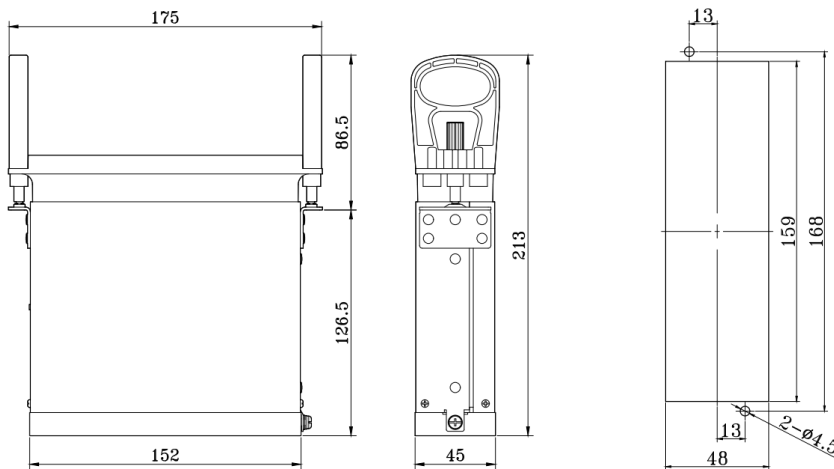

[Panel CUT-OUT]

TERMINAL BLOCK

회로도

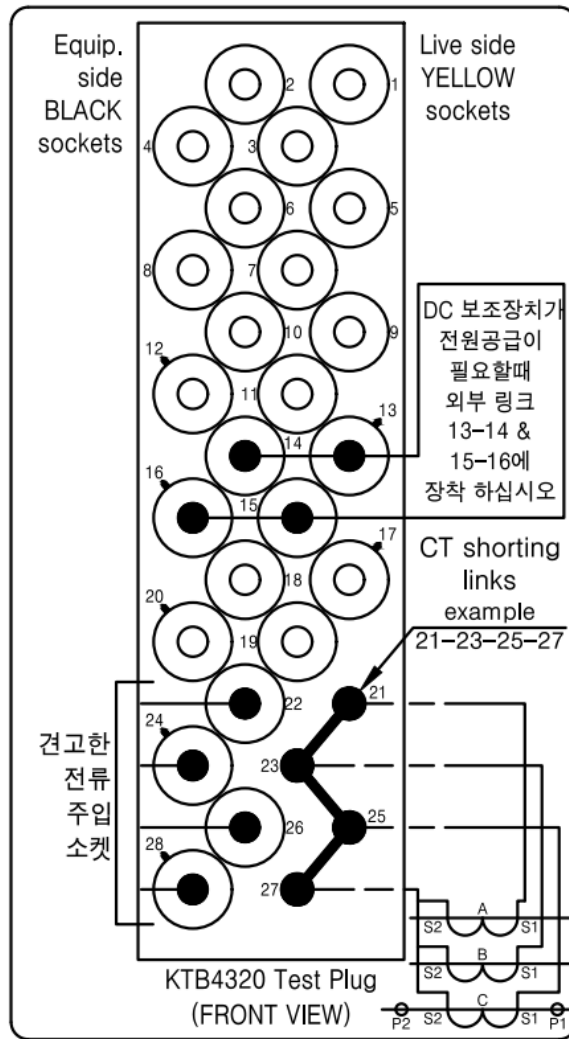

A 파워 스위치

B 캠 스위치

C 세이프티 스위치

D 제어용 스위치

E 리미트 스위치

F 마이크로 스위치

G 발판 스위치

H 단자대

I 콘트롤 박스

J 보호카바

단자대

KH-6130CT

특징

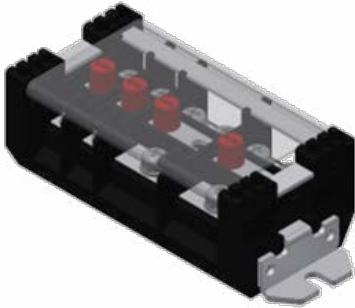

- CT 단자대는 Short Bolt 사용에 의하여 CT 회로의 단락을 자유로이 행할 수 있으며 Side Bolt 에 보관할 수 있도록 편리한 구조로 되어 있습니다.
- 조립식으로 되어 있기 때문에 필요한 회로수에 따라 Block 을 추가 할 수 있어 경제적입니다.
- 고정식과 채널 조립식으로 구성 되어 있습니다.

형명식별법

KH-6130CT-1 D1

회사명	건흥전기 주식회사	
제품명	6130CT	C.T 조립식 단자대
극수	1	단자의 개수 (최대 12P)
더블블록	D1	더블블록의 개수

전기적 특성

구 분	형 명	KH-6130CT	
정격절연전압		600V Max.	
정격통전전류		30A	
절연저항		100 M Ω	
내 전 압		2,500V(60Hz) 에서 1 분간	
적용적합전선		4 mm ²	
단자볼트		M5	
연결단자	E	14.5mm	
	F	Φ 5.2	
	W	9.5mm	
	L	26.5mm	

TERMINAL BLOCK

외형치수도

KH-6130CT-N

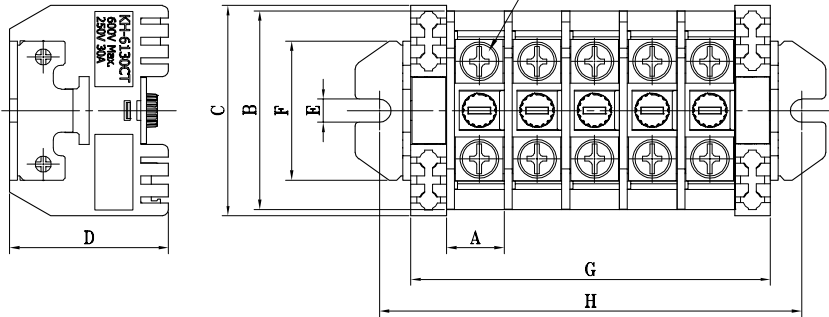

KH-6130CT-NDN

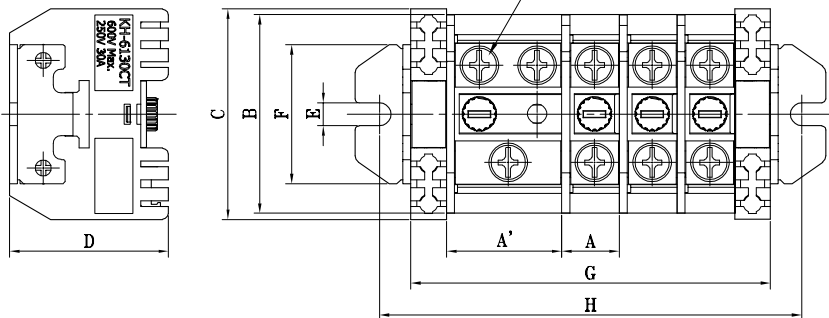

KH-6130CT-N

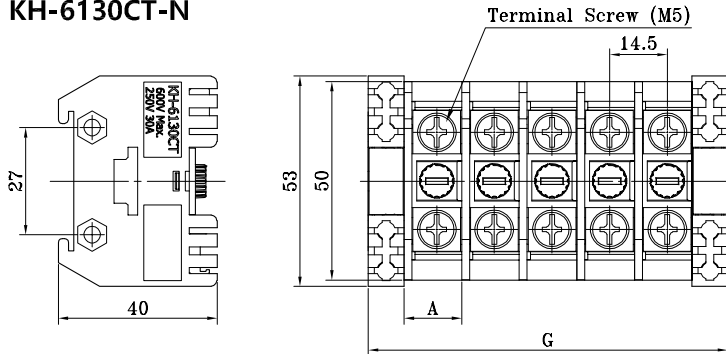

< 채널고정형 >

영역	구분							G	H
	A	A'	B	C	D	E	F		
KH-6130CT-N	14.5	-	50	53	40	5.8	35	$14.5 \times N + 18$	$14.5 \times N + 30$
KH-6130CT-NDN	14.5	29	50	53	40	5.8	35	$14.5 \times (N - N') + 29 \times N' + 18$	$14.5 \times (N - N') + 29 \times N' + 30$

N = 단자의 개수, N' = 더블블록의 개수

A 파워 스위치

B 캠 스위치

C 세이프티 스위치

D 제어용 스위치

E 리미트 스위치

F 마이크로 스위치

G 발판 스위치

H 단자대

I 콘트롤 박스

J 보호카바

Creative Passion
KOINO 
www.koino.com